

# B-120

BOMBA DE PISTÓN (ÉMBOLO)

## ► Descripción

Bomba de tres pistones (émbolos) de excelente rendimiento y potencia, de fácil mantención. Block y cigüeñal de fundición nodular, tapa de aluminio fundido, cilindros cerámicos y partes en contacto con líquidos oxidantes de materiales resistentes a la corrosión.



**Tipo de Aceite:** SAE 40  
**Cantidad de Aceite:** 3 Lts

## ► Datos Técnicos

Capacidad Máx.	Presión Máx.	Velocidad Máx.	Peso
120 Lts/min	725 psi   50 bar	540 R.P.M.	72 Kg

## ► Dimensiones Generales

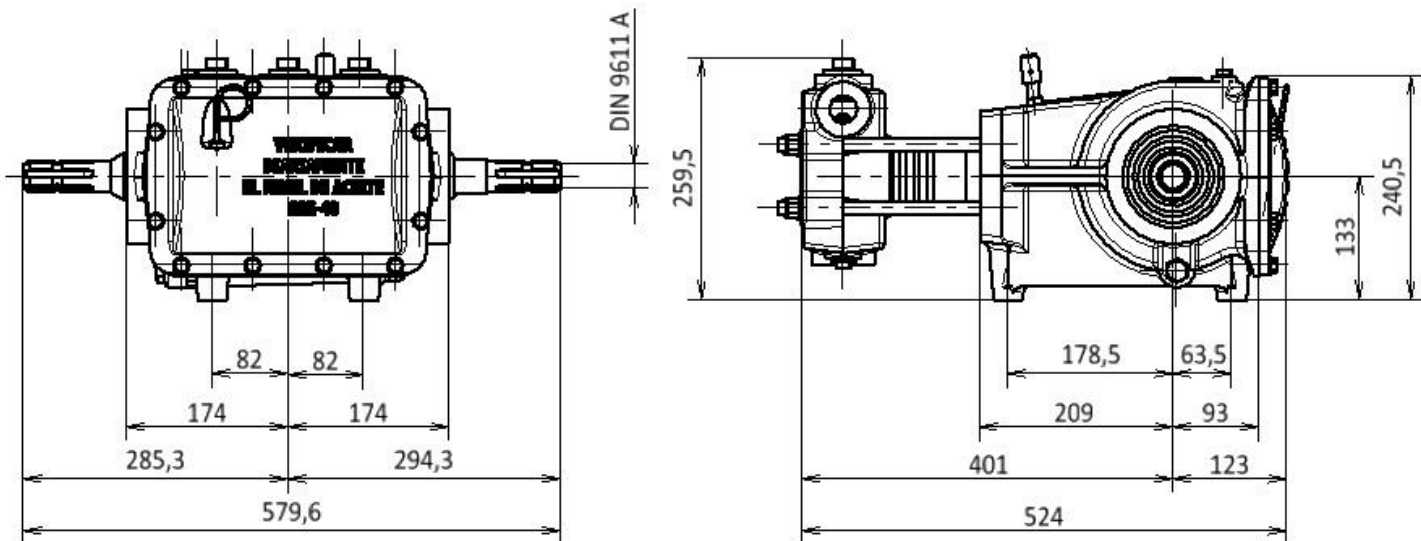

Álvarez de Toledo #718, San Miguel, Santiago, Chile



[www.pulverizadores.cl](http://www.pulverizadores.cl)



(+56) 2 2 367 1403

